

Laufschienen
 cable rails

Kabelwagen
 cable trolleys

DEYLE

F

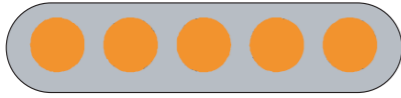

Flachleitungswagen zu Laufschiene – was passt?

Sie wählen nur **das Kabel**,
die Durchhängung D des Kabels,
und **den Aufhängeabstand** für
die Schiene.

Aus diesen Angaben bestimmen Sie über
die Matrix der beiden folgenden Seiten
die geeignete Laufschiene, den geeigneten
Leitungswagen und die Endklemme.

Die Endklemme ist technisch gesehen
ein Laufwagen ohne Räder, der über zwei
Achsen mit der Schiene verankert wird.

Sie haben zusätzlich die Möglichkeit, einen
Wagen zu wählen, in den Sie zwei unter-
schiedlich dicke Kabelpakete klemmen können.

Verwenden Sie bitte nur die empfohlenen
Kabelsorten. Diese gewähren größtmögliche
Haltbarkeit und Laufleistung.

Bei der Beschaffung sind wir Ihnen gerne
behilflich.

Flat cable trolley and cable rail – what matches together?

Choose your **cable**,
then the **clip**
and the **suspension distance**
for the rail

With these informations you determine the
suitable rail, trolley and endfeeder by using the
matrix on the following pages.

The endfeeder is technically a trolley without
wheels. Wheels are replaced by axles, which
are firmly connected with the rail.

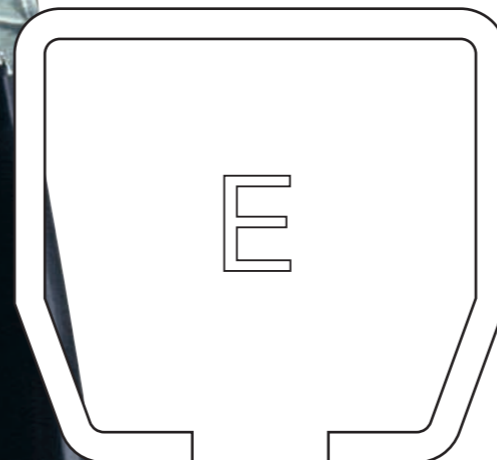
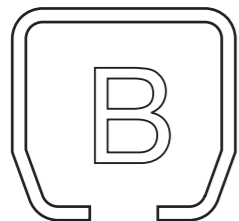

Flachleitungswagen flatcable trolleys

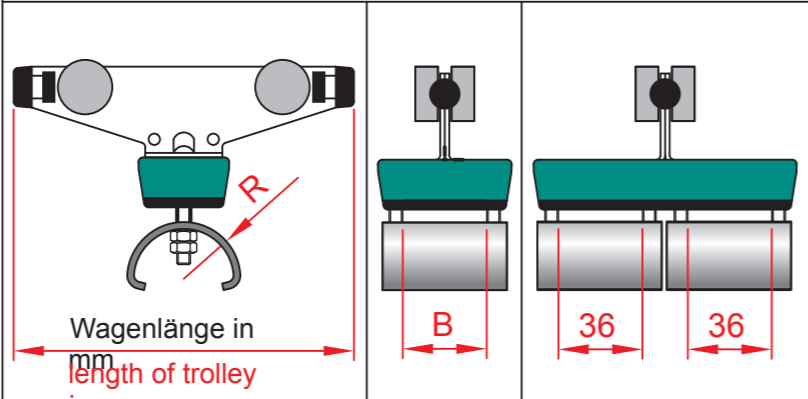
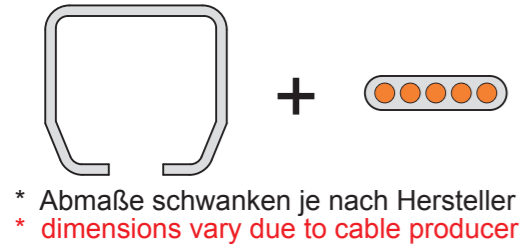

Flachkabel NEOPREN NGFLGÖU flatcable	Kabelmaße* dimensions*	R	K 100	L 150	LL 200	SL 300	Klembreite in mm cablewidth in mm	Bei B=36mm mögliche Doppelklemmung cables up to 36mm allow parallel laying
4x 1,5 ²	5,9 x 16,2	25					36	2
5x 1,5 ²	5,9 x 23,7							
7x 1,5 ²	5,9 x 30,5							
8x 1,5 ²	5,9 x 34							
10x 1,5 ²	5,9 x 43,5							
12x 1,5 ²	6,5 x 50,4							
						93		

Beispiel example

Kabel cable	Durchhang D cable dip	Aufhängeabstand suspension distance	Lauflänge trolley run way	R	K	L	LL	SL	B	2
4x 2,5 ²	7 x 2,5 ²	3m	40m	45	L				36	2
5x 2,5 ²	7,2 x 19,6									
7x 2,5 ²	7,2 x 27,8									
8x 2,5 ²	7,2 x 36,1									
12x 2,5 ²	7,2 x 40,2									
4x 4 ²	7,2 x 59,4									
5x 4 ²	8,8 x 24,2									
7x 4 ²	8,8 x 33,4									
8x 4 ²	8,8 x 42,5									
10x 4 ²	8,8 x 47,2									
4x 6 ²	9,6 x 27,4			80	LL			36	2	
5x 6 ²	9,6 x 37,4									
7x 6 ²	9,6 x 47,2									
4x 10 ²	10,4 x 30,8			125	SL			93		
5x 10 ²	10,4 x 41,6									
4x 16 ²	11,6 x 35,6									
5x 16 ²	12,2 x 48,2									
4x 25 ²	14,1 x 45,8									
5x 25 ²	14,7 x 58,3									
4x 35 ²	15,8 x 50,8									
4x 50 ²	18,6 x 60,2									
4x 70 ²	21,0 x 68,0									
4x 95 ²	24,1 x 78,6									
4x 120 ²	25,5 x 84,2									

Wagen trolley
Auflageradius cable radius 45mm
Länge length 150mm
Klembreite cable width 36mm

Wagen trolley
DEYLE Type F
Flachleitung flatcable
Auflageradius bearing radius 150mm
Länge length 150mm
Klembreite cable width
Schienengröße rail size
NIROSTA stainless steel

Endklemme endfeeder
DEYLE Typ F
Flachleitung flatcable
Endklemme endfeeder
Auflageradius bearing radius 150mm
Länge length 150mm
Klembreite cable width
Schienengröße rail size
NIROSTA stainless steel

Zahl der Leitungswagen number of trolleys :
Schienenlänge rail length / 2xDurchhang dip = 40m/2x3=7
Pufferlänge buffer length :
Wagen x Länge trolleys x length 7x0,15m
+ 1x Endklemme endfeeder 1x0,15m
+ 1x Mitnehmerwagen tow arm trolley 1x0,20m
= 1,4m

Auswahl der Schiene choosing the rail :
Kabelgew. zw. 2 Wagen cable weight betw. 2 trolleys = 2xD+20%(Reserve)xKg/m
= 2x3+1,2=7,2x0,533=3,84Kg
= Schiene D / rail D

Durchhang dip Aufhängeabstände/Schienen suspension distances/rail

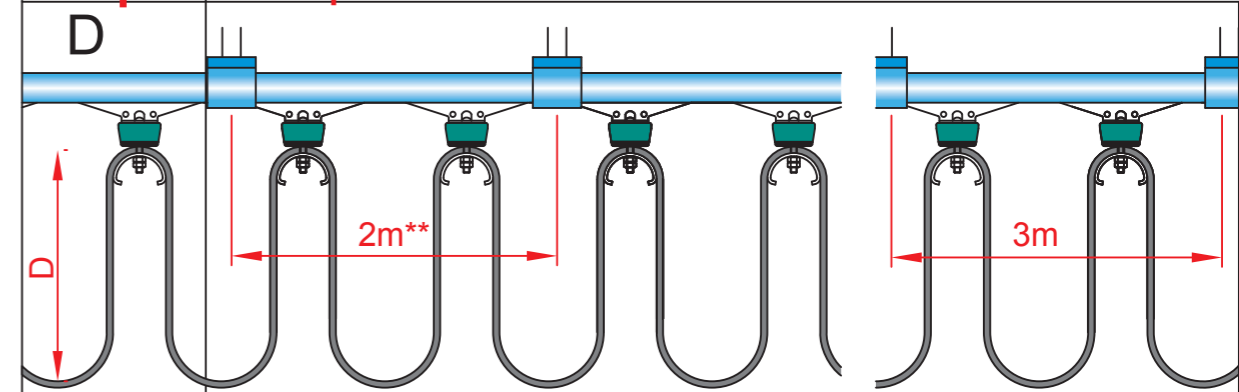

Kabelgewicht in Kg pro lfm.* cableweight in Kg/m	Kabelgewicht zw. 2 Wagen cableweight between 2 trolleys Dx2xG +20%	V2A 1.4301 stainless						V2A	
		B	C	D	E	F	BN	DN	
0,234	<= 1	B	C	D	E	F	BN	DN	
0,304	<= 1,4	B	C	D	E	F	BN	DN	
0,391	<= 7	B	C	D	E	F	BN	DN	
0,442	<= 22	B	C	D	E	F	BN	DN	
0,460	<= 44	B	C	D	E	F	BN	DN	
0,645	<= 1	B	C	D	E	F	BN	DN	
0,316	<= 1,5	B	C	D	E	F	BN	DN	
0,391	<= 2	B	C	D	E	F	BN	DN	
0,533	<= 7	B	C	D	E	F	BN	DN	
0,603	<= 22	B	C	D	E	F	BN	DN	
0,890	<= 44	B	C	D	E	F	BN	DN	
0,505	<= 1	B	C	D	E	F	BN	DN	
0,621	<= 7	B	C	D	E	F	BN	DN	
0,851	<= 22	B	C	D	E	F	BN	DN	
0,661	<= 44	B	C	D	E	F	BN	DN	
0,740	<= 1	B	C	D	E	F	BN	DN	
1,004	<= 7	B	C	D	E	F	BN	DN	
1,027	<= 22	B	C	D	E	F	BN	DN	
1,171	<= 44	B	C	D	E	F	BN	DN	
1,430	<= 2	B	C	D	E	F	BN	DN	
1,590	<= 2,8	B	C	D	E	F	BN	DN	
1,890	<= 9	B	C	D	E	F	BN	DN	
2,215	<= 29	B	C	D	E	F	BN	DN	
2,460	<= 57	B	C	D	E	F	BN	DN	
3,385	<= 1,5	B	C	D	E	F	BN	DN	
4,480	<= 7	B	C	D	E	F	BN	DN	
5,990	<= 22	B	C	D	E	F	BN	DN	
7,240	<= 44	B	C	D	E	F	BN	DN	

Bei mehreren Lagen:
Auflageradius richtet sich nach dem
stärksten Kabel –
Kabelgewichte addieren – dann Schiene
bestimmen

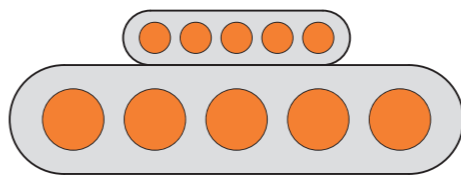

in case of more then one cablelayer:
radius is defined by the strongest cable-
Add up cable total weight and define rail

Alle Schienen und Wagen
in Farbe beschichtbar

* unverbindliche Herstellerangabe
** Bei Aufhängeabstand 1m kann die nächst
kleinere Schiene verwendet werden

All rails and trolleys can be
color coated

* without obligation by producer
**when suspension distance is 1m,
choose next smaller rail

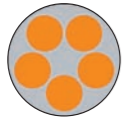

Rundleitungswagen zu Laufschiene – was passt?

Sie wählen nur **das Kabel**,
die Durchhängung D des Kabels,
und **den Aufhängeabstand** für
die Schiene.

Aus diesen Angaben bestimmen Sie über
die Matrix der beiden folgenden Seiten
die geeignete Laufschiene, den geeigneten
Leitungswagen und die Endklemme.

Die Endklemme ist technisch gesehen
ein Laufwagen ohne Räder, der über zwei
Achsen mit der Schiene verankert wird.

Sie haben zusätzlich die Möglichkeit,
einen Wagen zu wählen, der mehrere Kabel
parallel transportiert.

Verwenden Sie bitte nur die empfohlenen
Kabelsorten. Diese gewähren größtmögliche
Haltbarkeit und Laufleistung.

Bei der Beschaffung sind wir Ihnen gerne
beihilflich.

Round cable trolley and cable rail – what matches together?

Choose your **cable**,
then the **clip**
and the **suspension distance**
for the rail

With these informations you determine the
suitable rail, trolley and endfeeder by
using the matrix on the following pages.

The endfeeder is technically a
trolley without wheels.
Wheels are replaced by
axles, which are firmly
connected with the
rail.

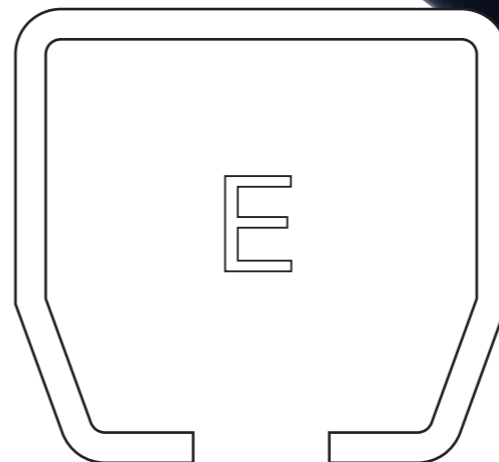
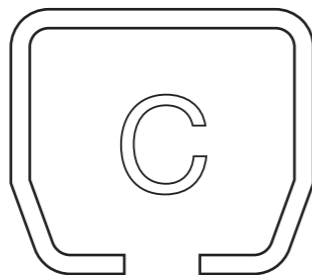

Mitnehmerwagen f. Flachleitungen towarm trolley for flat cables

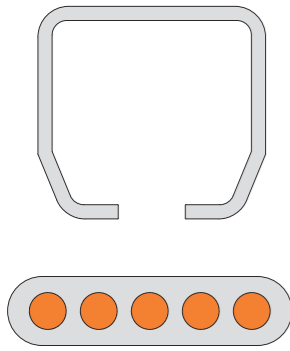

Auflageradius Kabelwagen von Seite 4 (mm) cable from radius page 4	Auflageradius Mitnehmerwagen towarm trolley - cable radius	Mitnehmerwagenlänge length of towarm trolley		Klemmbreite B (mm) cablewidth	Bei B=36mm mögliche Doppelklemmung cables up to 36mm allow parallel laying
		Aussparung to opening a	LL SL 200mm 300mm b		
25 45 80 125	80 125	B	36 16	LL	36 93 2
		C	56 36		2
		D			36
		E		SL	
		F	76 36		93

Mitnehmerwagen für Beispiel S.4
tow arm trolley for example page 4
F F M 080 SL 36 D N

DEYLE Typ F
Flachleitung flat cable
Mitnehmerwagen towarm trolley
Auflageradius bearing radius
Wagenlänge length of trolley
Klemmbreite cablewidth
Schienengröße railsize
NIROSTA stainless steel

Mitnehmerwagen f. Rundleitungen towarm trolley for round cables

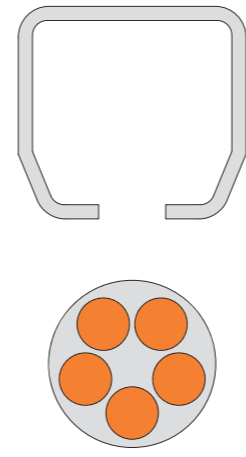

Rundleitungs-
wagen S.8
round cable
trolleys see
page 8

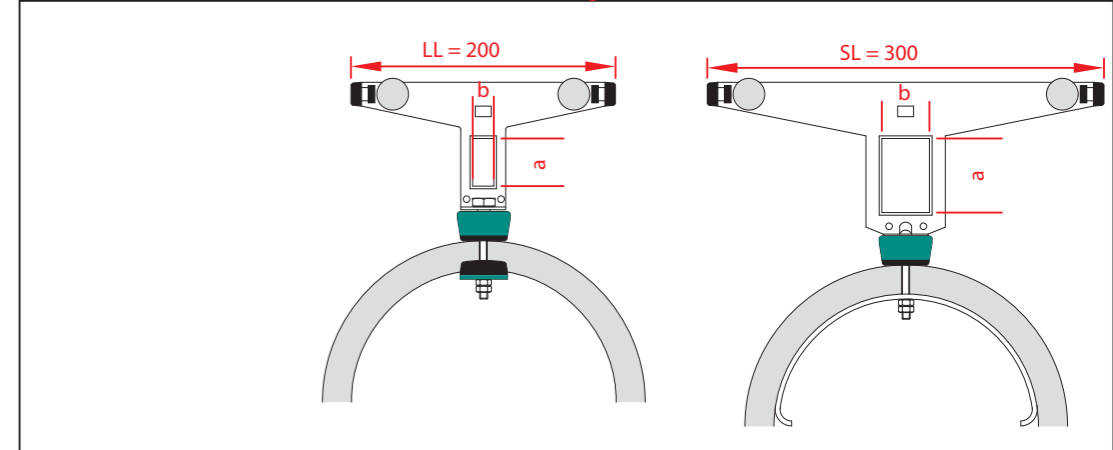

	a	b
B	36	16
C	56	36
D		
E	76	36
F		

drehbar twistable	nicht drehbar-ohne Auflage not twistable- without cable bearing	nicht drehbar-Kabelauflage not twistable- with cable bearing
Zusatzbezeichnung additional label LL 1-23 2-18	Zusatzbezeichnung additional label LL 2-23 4-18	Zusatzbezeichnung additional label SL 2-23 4-18

Mitnehmerwagen für Beispiel S.8 towarm trolley for example page 8
F R M LL 1-23 B (N)
DEYLE Typ F
Rundkabel round cable
Mitnehmerwagen pendant trolley
Wagenlänge length of trolley
Kabelklemmung cable clamp 1x23mm
Schienengröße railsize
NIROSTA stainless steel

Steuerwagen+Endklemme m. Umspanngehäuse pendant trolley + endfeeder with transformbox

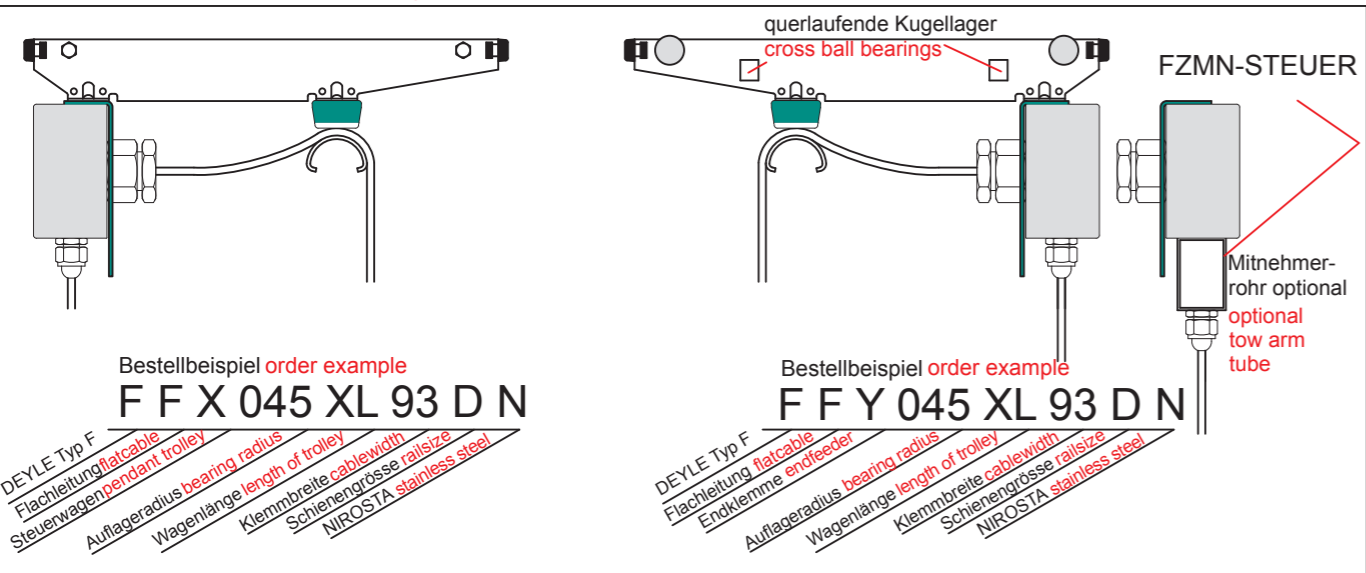

Bestellbeispiel order example
F F X 045 XL 93 D N
DEYLE Typ F
Flachleitung flat cable
Steuerwagen pendant trolley
Auflageradius bearing radius
Wagenlänge length of trolley
Klemmbreite cablewidth
Schienengröße railsize
NIROSTA stainless steel

Bestellbeispiel order example
F F Y 045 XL 93 D N
DEYLE Typ F
Flachleitung flat cable
Endklemme endfeeder
Auflageradius bearing radius
Wagenlänge length of trolley
Klemmbreite cablewidth
Schienengröße railsize
NIROSTA stainless steel

Steuerwagen o. Umspanngeh. f. Rundleitungen pendant trolley without transformbox f. round cables

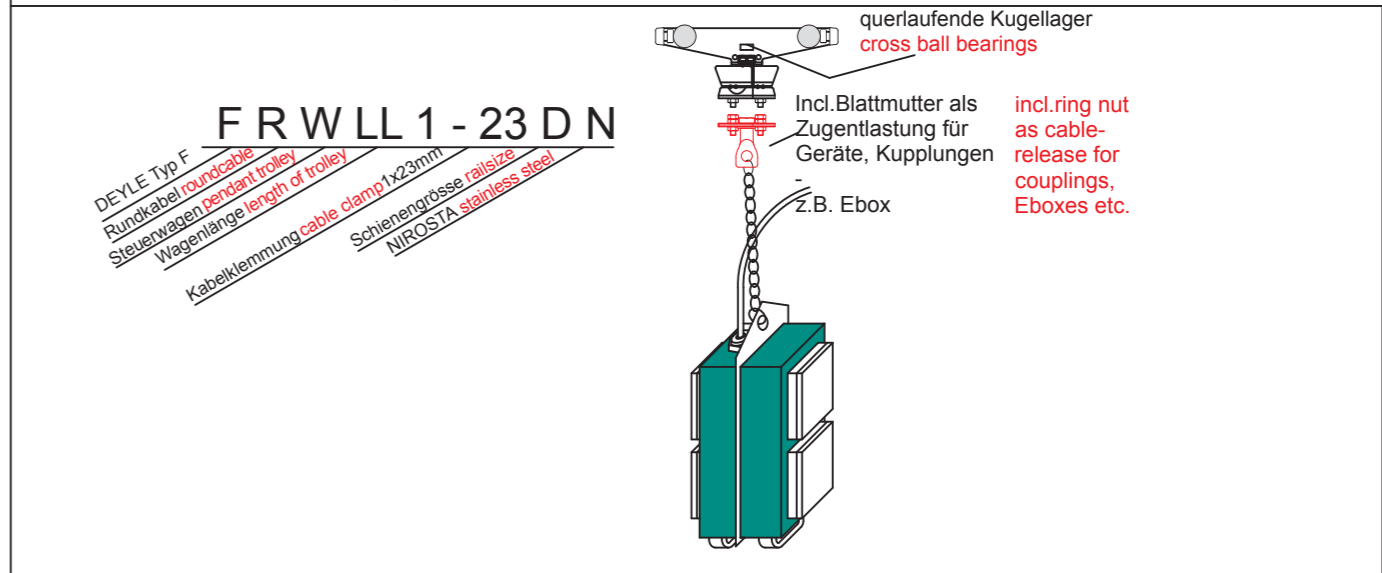

F R W LL 1 - 23 D N
DEYLE Typ F
Rundkabel round cable
Steuerwagen pendant trolley
Wagenlänge length of trolley
Kabelklemmung cable clamp 1x23mm
Schienengröße railsize
NIROSTA stainless steel

Incl. Blattmutter als
Zugentlastung für
Geräte, Kupplungen
z.B. Ebox
incl. ring nut
as cable-
release for
couplings,
Eboxes etc.

Beispielkombinationen ... sample combinations

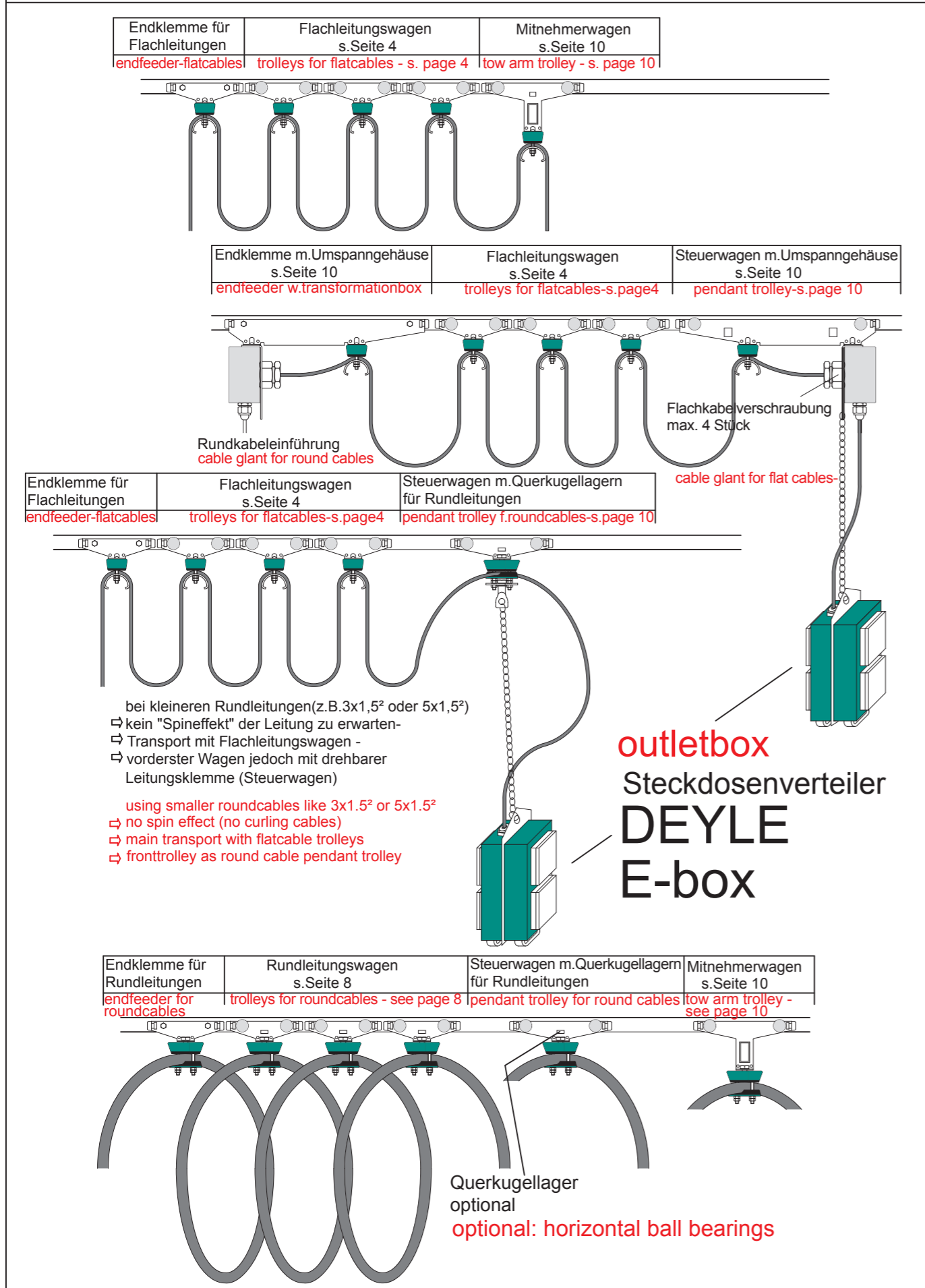

Schienen rails	Verbinder connector	Aufhängung ^{suspension}						Stopper	
		1	2						
Lieferung in Längen max.6m Preise pro lfm. delivery in lengths of 6m price/m	galv. NIRO vZ 1.4301							mit Gummipuffer stopper included	
		L1	L2	G	L3	B	S	L4	
	FAN-B	FAN-BN	90	60	M10	100	40	11	20
	FZVB-B	FZAH1-B	FZAH2-B		FZST-B				
	FZVB-BN	FZAH1-BN	FZAH2-BN		FZST-BN				
	FAN-C		120	70	M16	130	50	11	20
	FZVB-C	FZAH1-C	FZAH2-C		FZST-C				
	FAN-D	FAN-DN	150	70	M16	150	50	11	50
	FZVB-D	FZAH1-D	FZAH2-D		FZST-D				
	FZVB-DN	FZAH1-DN	FZAH2-DN		FZST-DN				
	FAN-E		180	90	M20	180	90	22	50
	FZVB-E	FZAH1-E	FZAH2-E		FZST-E				
	FAN-F		200	90	M20	180	90	22	50
	FZVB-F	FZAH1-F	FZAH2-F		FZST-F				

Transportwagen **carrier trolley**

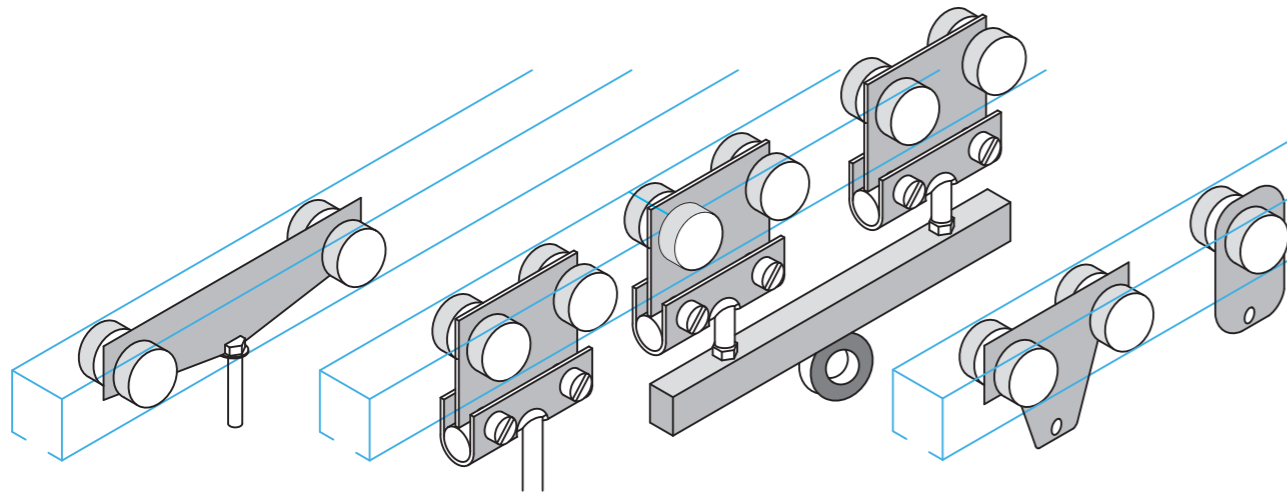

Typ 1	Typ 2	Typ 3	Typ 4					
max. 30 Kp	max. 100 Kp	max. 30 Kp	max. 20 Kp					
V2A 1.4301	V2A 1.4301	V2A 1.4301	V2A 1.4301					
FTR1-B	FTR1-BN	FTR2-B	FTR2-BN	FTR3-B	FTR3-BN	FTR4-B	FTR4-BN	[B]
FTR1-C	auf Anfrage upon request	FTR2-C	auf Anfrage upon request	FTR3-C	auf Anfrage upon request	FTR4-C	auf Anfrage upon request	[C]
FTR1-D	FTR1-DN	FTR2-D	FTR2-DN	FTR3-D	FTR3-DN	FTR4-D	FTR4-DN	[D]
auf Anfrage upon request			auf Anfrage upon request			auf Anfrage upon request		
								[E]
								[F]

Seilkabelwagen/Endklemme **rope guided cable trolley/endfeeder**

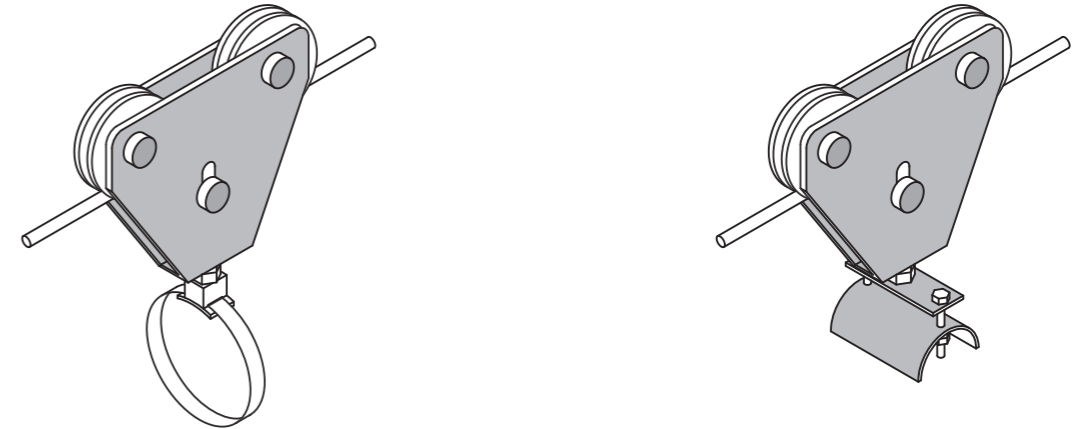

Wagen für Rundleitungen trolleys for round cables	Wagen für Flachleitungen trolleys for flat cables
FRK1-23S	FF025K36S
als Endklemme durch blockierende Rollen as endfeeder by blocking wheels	

Leitungswagen an I-Trägern

cable trolleys at I-beams

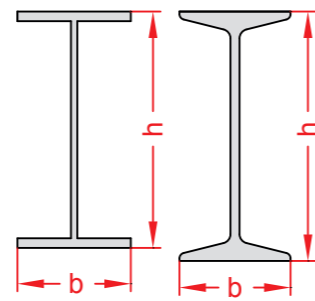
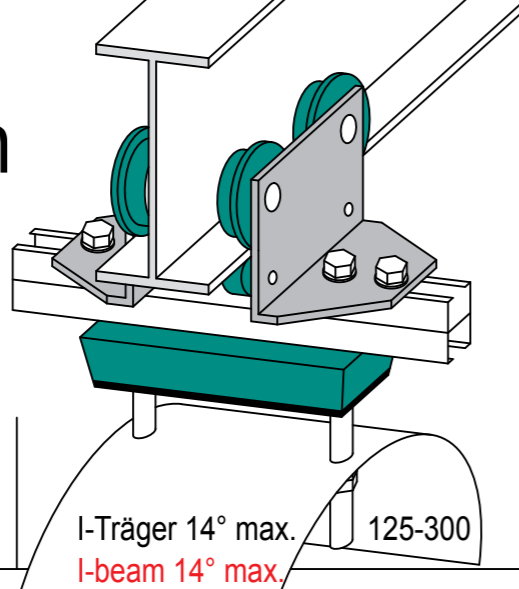

Bei Anfragen bitten wir
um Angabe der Trägerart
und Grösse
**please advice us of your
kind of I-beam and its size**

PA-RÄDER MIT KUGELLAGER
PA-WHEELS WITH BALL BEARINGS

I-PE max. 135-270 (bxh)
I-PB/HEB max. 100-100 (bxh)
I-PB/HEA max. 190-200 (bxh)

I-PE max. 135-270 (bxh)
I-PB/HEB max. 100-100 (bxh)
I-PB/HEA max. 190-200 (bxh)

I- 14° max. 125-300 (bxh)

I-PE max. 135-270 (bxh)
I-PB/HEB max. 100-100 (bxh)
I-PB/HEA max. 190-200 (bxh)

I- 14° max. 125-300 (bxh)

Kabelwagen cable trolleys

Endklemme endfeeder

Mitnehmerwagen tow arm trolley

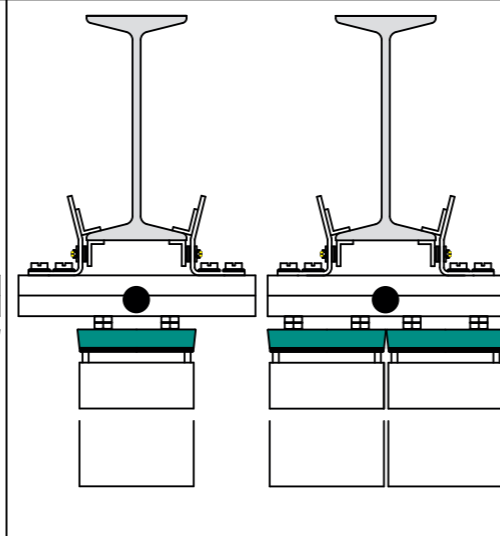
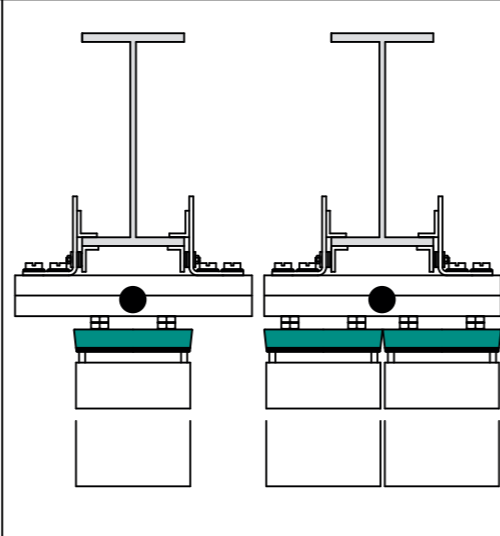
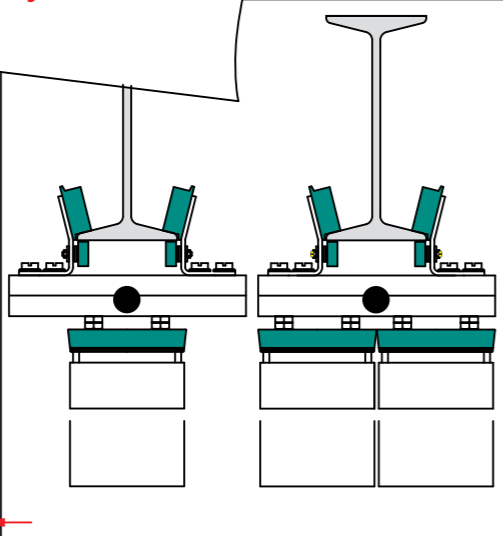
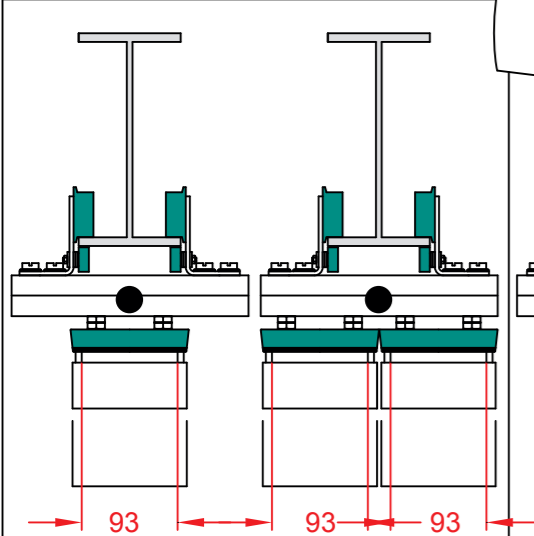

Vorderansicht
siehe
Leitungswagen
bzw. Endklemme

frontside see
cable trolley and
endfeeder

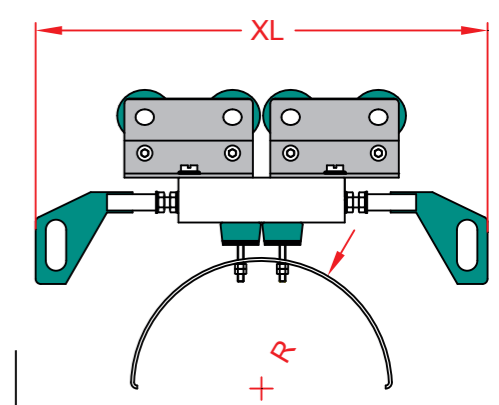
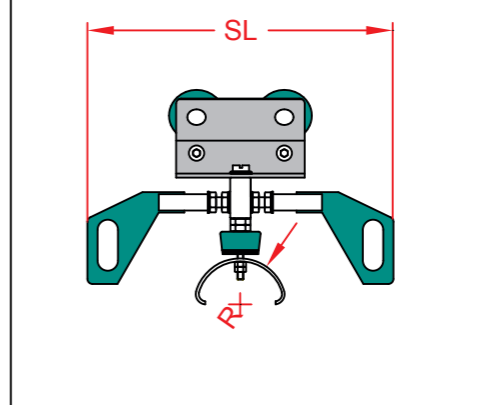
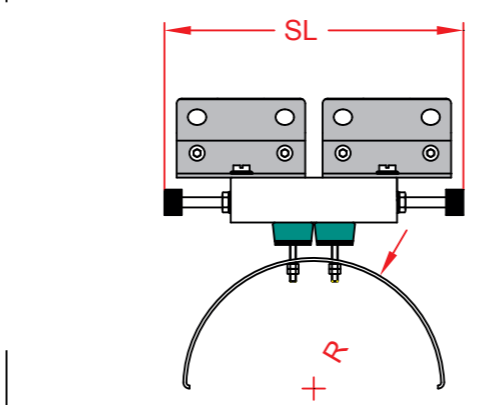
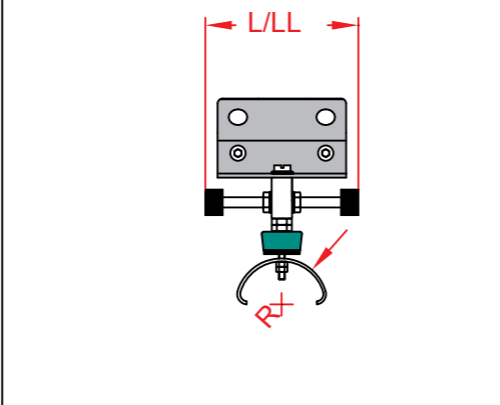
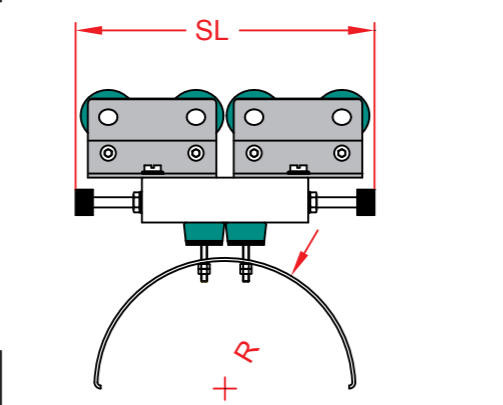
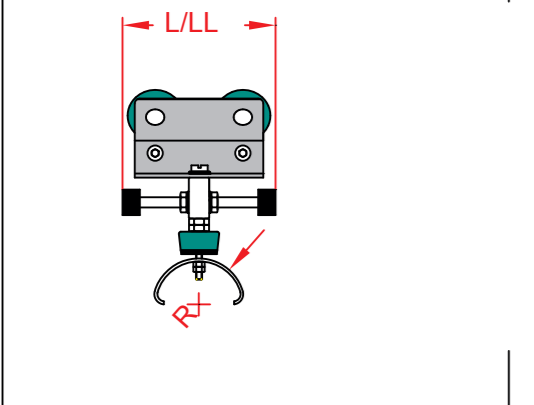

L = 150mm LL = 200mm SL = 300mm XL = 400mm
Auflageradien r: bearing radius r: 45mm 80mm 125mm

FIP-045L93	FIP-045L2-93	FI-045L93	FI-045L2-93	FIP-K045L93	FIP-K045L2-93	FI-K045L93	FI-K045L2-93	FIP-M080SL93	FIP-M080SL2-93	FI-M080SL93	FI-M080SL2-93
FIP-080LL93	FIP-080LL2-93	FI-080LL93	FI-080LL2-93	FIP-K080LL93	FIP-K080LL2-93	FI-K080LL93	FI-K080LL2-93	FIP-M125XL93	FIP-M125XL2-93	FI-M125XL93	FI-M125XL2-93
FIP-125SL93	FIP-125SL2-93	FI-125SL93	FI-125SL2-23	FIP-K125SL93	FIP-K125SL2-93	FI-K125SL93	FI-K125SL2-93	FIP-M125XL93	FIP-M125XL2-93	FI-M125XL93	FI-M125XL2-93

Beispiel example
Leitungswagen cabletrolley

FI - 045 L 2 - 93
DEYLE Typ F
I-Träger 14°
I-beam 14°
Auflageradius
bearing radius
Länge length
Doppelaufträge
double layer
Klemmbreite
cablewidth

**Endklemme
endfeeder**

F I - K 045 L 2 - 93
DEYLE Typ F
I-Träger 14°
I-beam 14°
Endklemme endfeeder
Auflageradius
bearing radius
Länge length
Doppelaufträge
double layer
Klemmbreite
cablewidth

**Mitnehmer
towarm trolley**

F I - M 080 SL 2 - 93
DEYLE Typ F
I-Träger 14°
I-beam 14°
Mitnehmer
towarm trolley
Auflageradius
bearing radius
Länge length
Doppelaufträge
double layer
Klemmbreite
cablewidth

Montagesystem MS mounting system MS

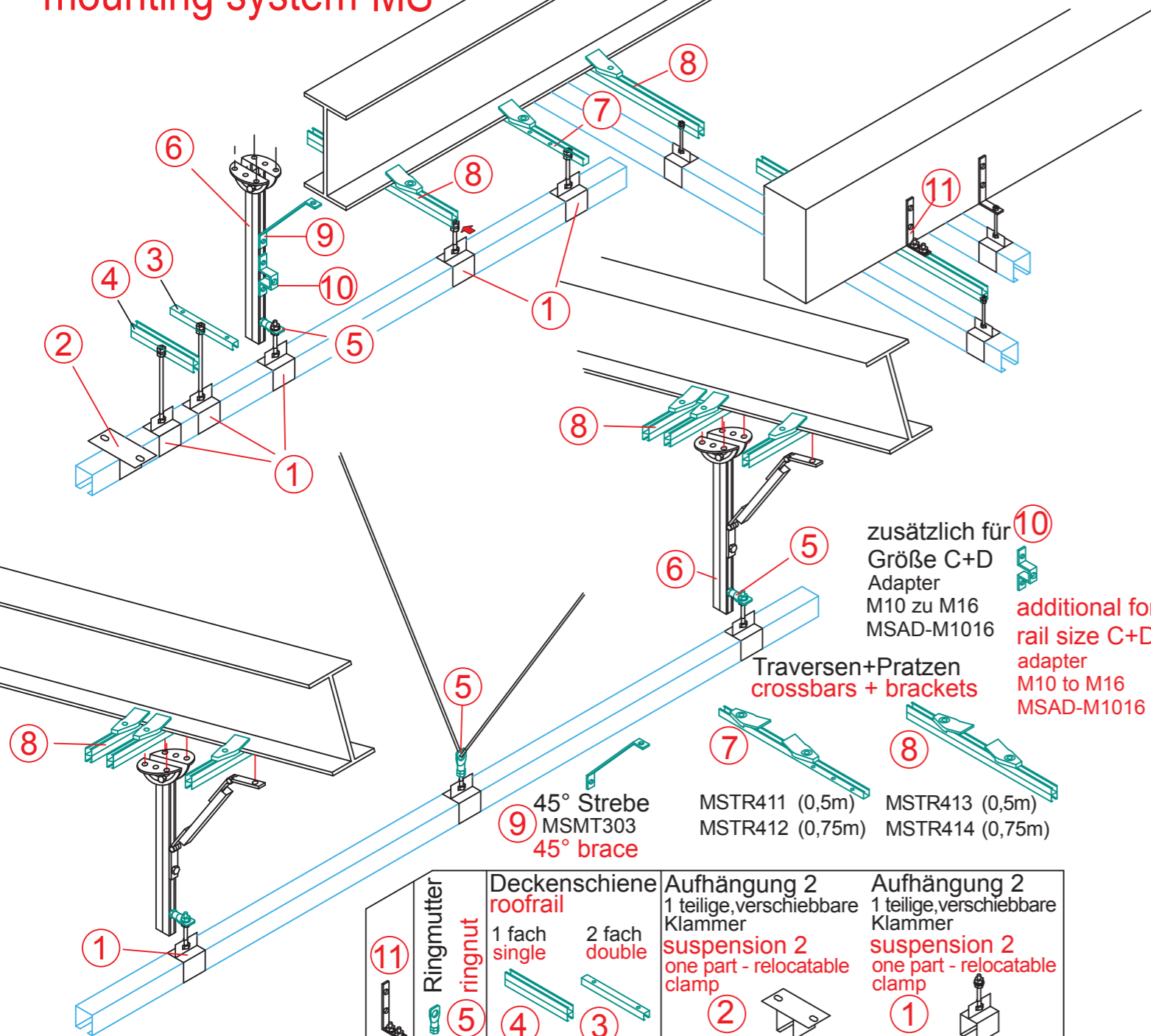

zusätzlich für Größe C+D Adapter M10 zu M16 MSAD-M1016
 additionally for rail size C+D adapter M10 to M16 MSAD-M1016

- Traversen+Pratzen crossbars + brackets
- MSTR411 (0,5m)
 - MSTR412 (0,75m)
 - MSTR413 (0,5m)
 - MSTR414 (0,75m)

45° Strebe MSMT303 45° brace

	11 Ringmutter ringnut	5	4	3	2	1
		Deckenschiene roofrail	1 fach single	2 fach double	Aufhängung 2 1 teilige, verschiebbare Klammer suspension 2 one part - relocatable clamp	Aufhängung 2 1 teilige, verschiebbare Klammer suspension 2 one part - relocatable clamp
A	MSWK401	MSMS519 M10	MSAS320	MSAS310	FZAH2-A	FZAH1-A (M10x70)
B	MSWK402	MSMS520 M16			FZAH2-B FZAH2-BN (V2A-stainless)	FZAH1-B FZAH1-BN (V2A)
C					FZAH2-C	FZAH1-C (M16x70)
D					FZAH2-D FZAH2-DN (V2A-stainless)	FZAH1-D FZAH1-DN (V2A)

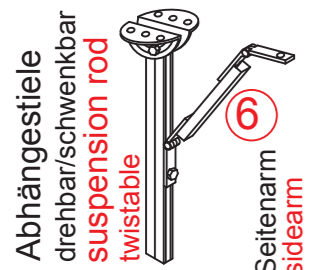

- Abhängestiele drehbar/schwenkbar suspension rod twistable
- Seitenarm sidearm
- MSAH407 (0,5m) nein no
 - MSAH408 (1,0m) nein no
 - MSAH409 (1,5m) nein no
 - MSAH410 (2,0m) 1x2m
 - MSAH411 (3,0m) 2x3m
 - MSAH412 (4,0m) 2x4m

Schwenkarme-Arbeitsplätze swifting arm workplaces

1000 Möglichkeiten, wenige Beispiele -

1000 varieties, only few examples

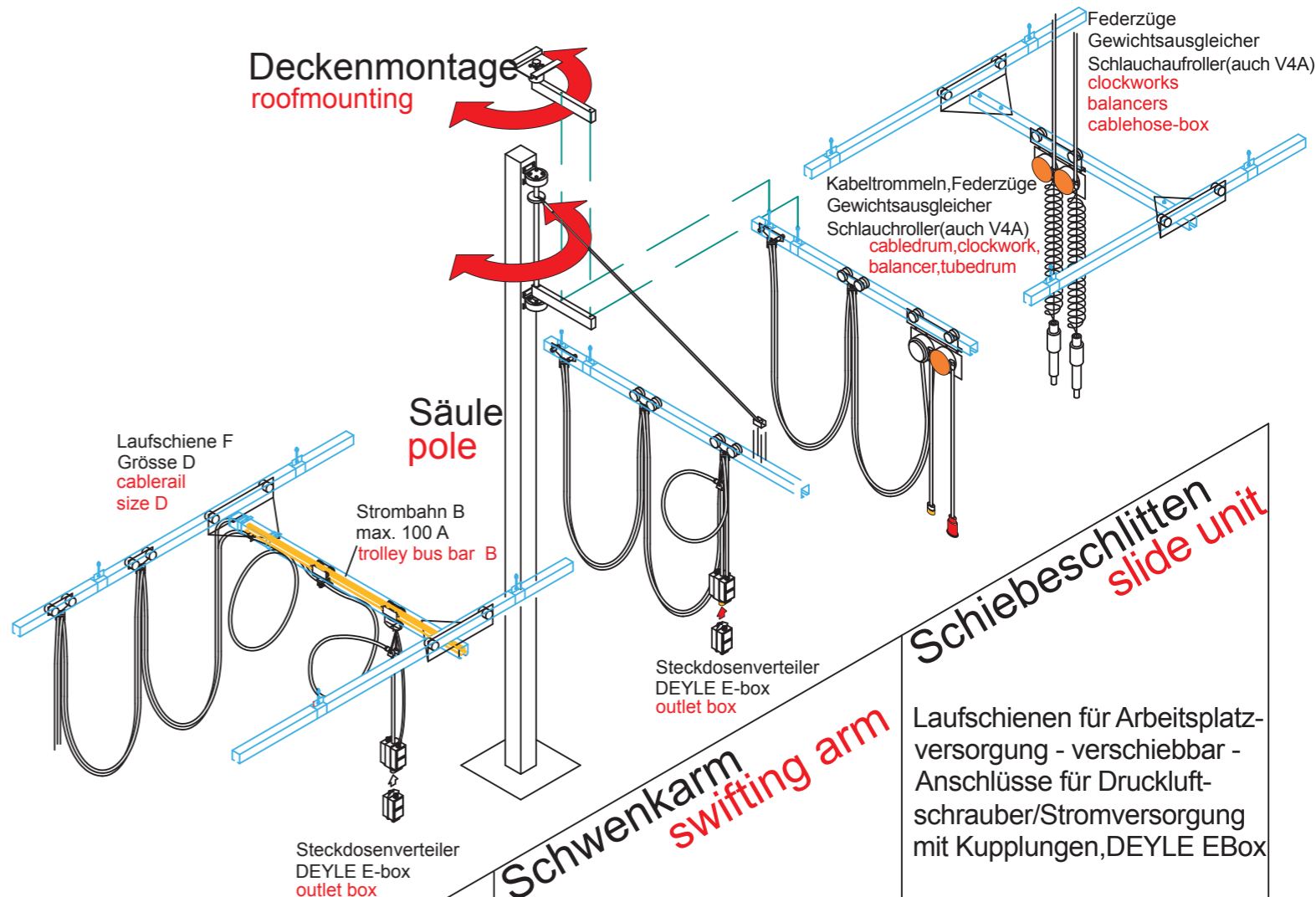

Schiebeschlitten slide unit

Kombination: Laufschiene F + Strombahn B + gleichzeitige Strom/Luftversorgung

Montage an: Wand, Decke, Säule Ausleger bis 4m Schwenkwinkel 180° Anschlüsse für Druckluftschrauber/Stromversorgung mit Kupplungen, DEYLE EBox

assembly at: wall, roof, pole swift arm up to 4m swift angle max. 180° Connections to air/power supply with couplings, DEYLE EBox etc.

Schwenkarm swifting arm

Laufschiene für Arbeitsplatzversorgung - verschiebbar - Anschlüsse für Druckluftschrauber/Stromversorgung mit Kupplungen, DEYLE EBox

cable rails for the supply of flexible workplaces. Supply of pneumatic screw drivers/power supply of couplings, DEYLE EBox etc.

Alle Programme in Sonderfarben lieferbar
 all articles can be color coated

Weichen, Kurven

switches, curves

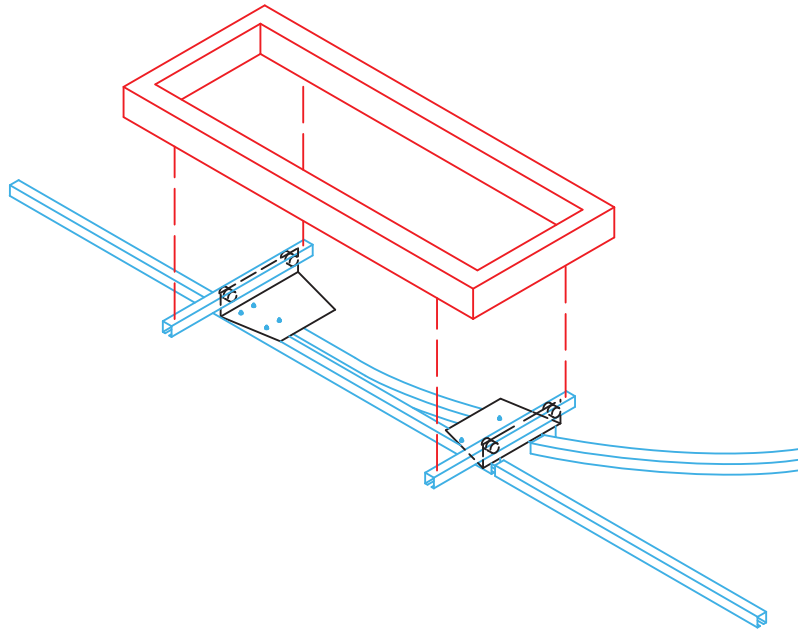

Kurvenstücke und Schiebeweichen stellen wir nach Kundenwunsch her.

Bitte geben Sie uns hierzu nähere Einzelheiten zu Belastung, Kurvenradius und Verschiebeweg.

Weichen werden immer mit einem Deckenrahmen geliefert.

curves and transferal rail switches are custom made.

Please advice us of load, curveradius + transferal movement.

Switches are always delivered with a roof frame

DEYLE

ein Unternehmen der Mehl-Gruppe

DEYLE GmbH

Tulpenstraße 50

71394 Kernen i.R. (Rommelshausen)

Telefon (0 71 51) 4 10 46-47

Telefax (0 71 51) 4 68 06

mail@deyle-power.de

www.deyle-power.de

Änderungen vorbehalten

Stand 2011

subject to change

stand 2011